

# Вузькоколіїний вантажний вагон «ЛЬОДОВИК»

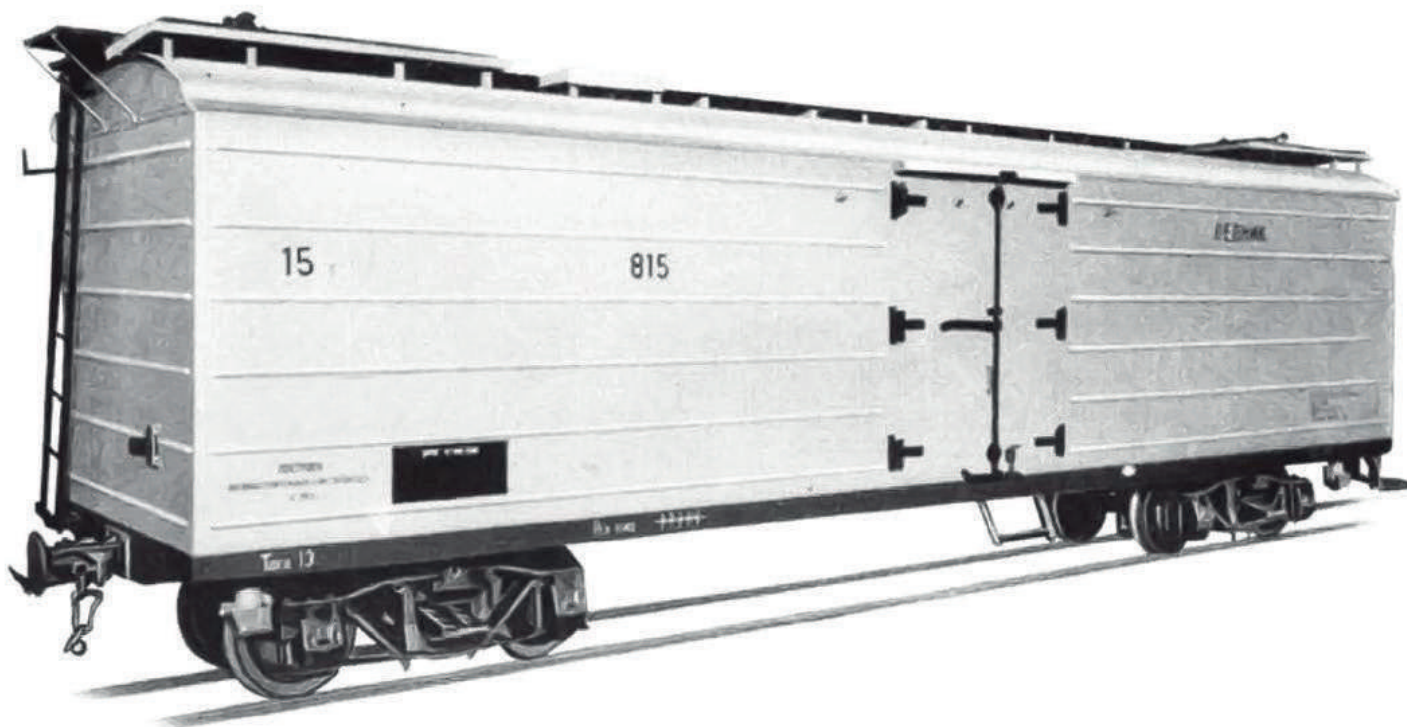

**UA**

Вагон «ЛЬОДОВИК» заводу Bautzen kühlwagen – ізоtermічний вагон призначений для перевезення вантажів, що швидко псуються (риба, м'ясо, фрукти, овочі, соки, та ін.) по залізницям з шириною колії 750мм. Будувалися такі вагони з 1953 по 1957 роки. Об'єм кузова 26,5м<sup>3</sup>, загальною площею підлоги 20,23м<sup>2</sup> і навантажувальною площею підлоги 16,34м<sup>2</sup>. Вагони були оснащені термометрами, пристінними приладами охолодження з глибиною карманів 200см, де розміщується 2т льоду. Також 16 металевих підлогових решіток, що закріплені на шарнірах та піднімаються до поздовжніх стін вагона.

**EN**

The Ice Wagon from the Bautzen plant, Germany is an isothermal wagon designed for transporting perishable goods (fish, meat, fruits, vegetables, juices, etc.) on railways with a track gauge of 750mm. These wagons were built from 1953 to 1957. The body volume is 26.5m<sup>3</sup>, with a total floor area of 20.23m<sup>2</sup> and a loading floor area of 16.34m<sup>2</sup>. The wagons were equipped with thermometers and wall-mounted cooling devices with pocket depths of 200cm, where 2 tons of ice could be placed. There were also 16 metal floor grates, which were hinged and could be raised against the longitudinal walls of the wagon.

Для збирання вагона знадобляться такі інструменти:  
Ніж модельний, кусачки, плоскогубці різних форм,  
пінцети, надфелі, сверла, клей.

To assemble the wagon, you will need the following tools:  
Model knife, nippers, pliers of various shapes,  
tweezers, felts, drills, glue.

**1**

Етапи збирання  
Stages of assembly



Приклеїти на суперклей  
Glue on «Super glue»



Фарбувати  
To paint

**1, T1**

Номер деталей  
Part number



Зробити отвір  
Make in hole



Припаяти  
To solder



Звернути увагу  
Pay attention



На вибір  
Optional

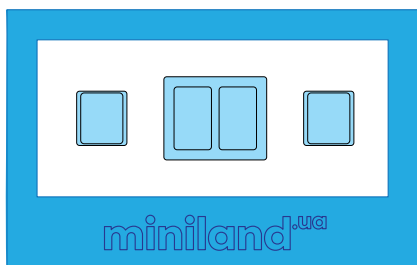
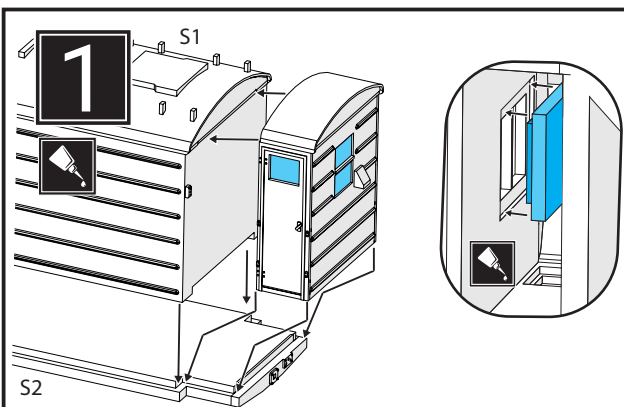

S21

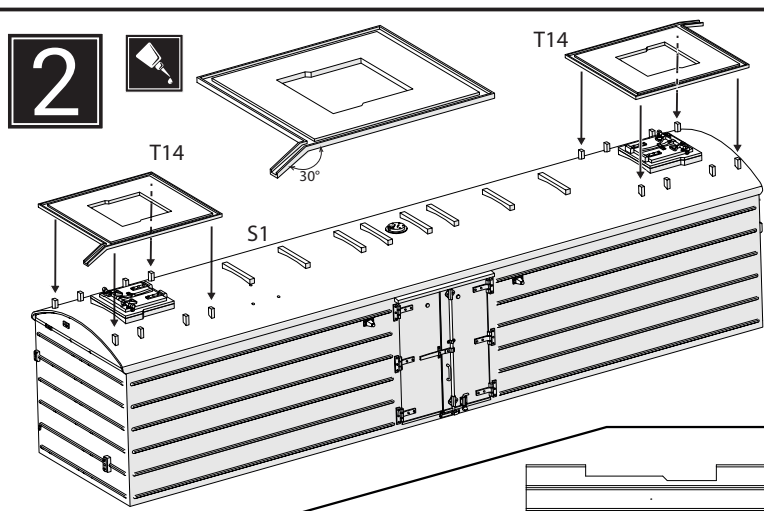

**4**

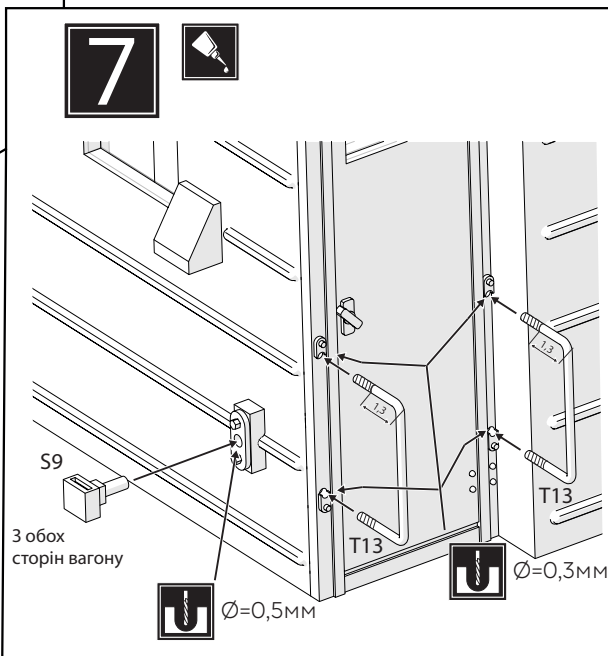
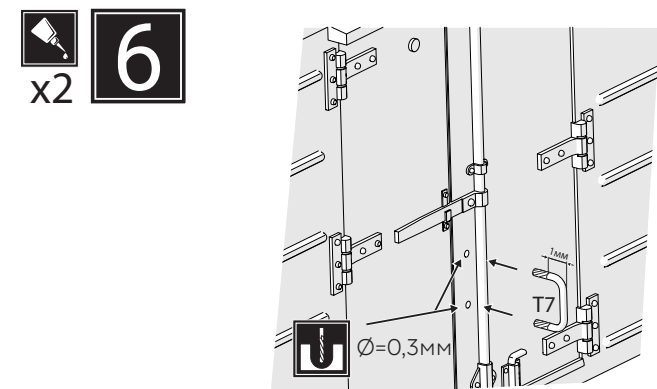
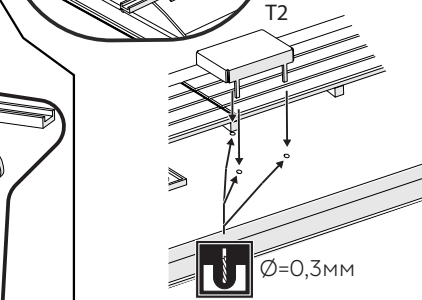
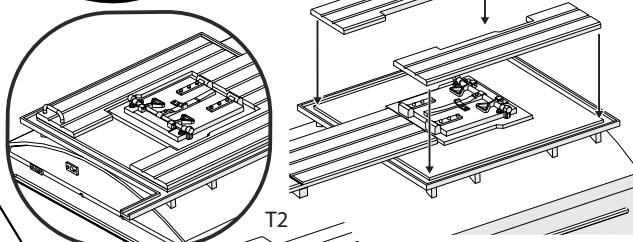
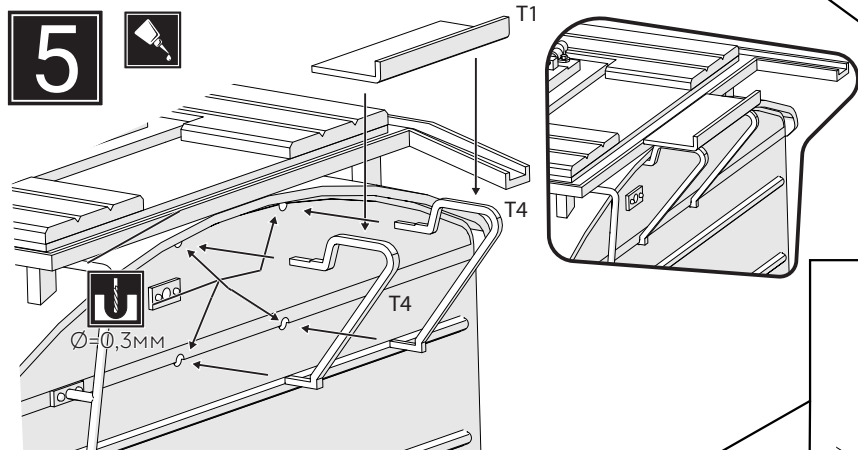
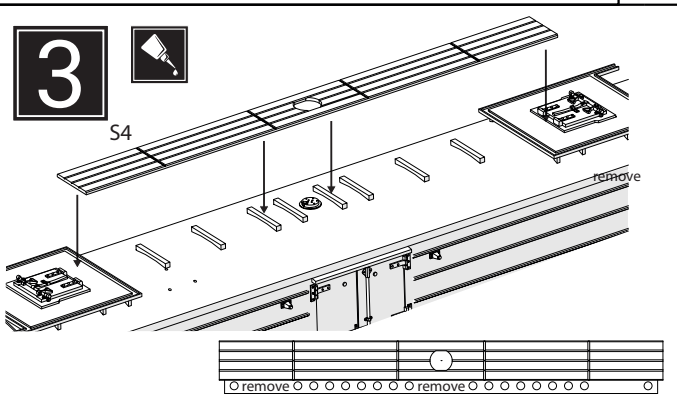
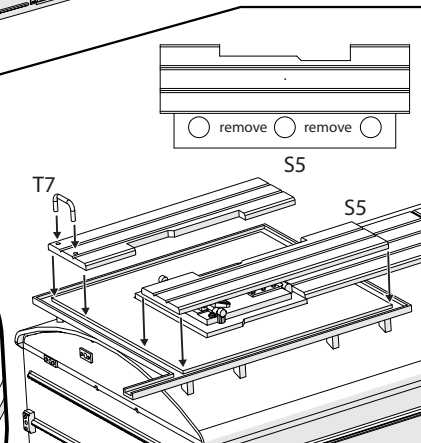
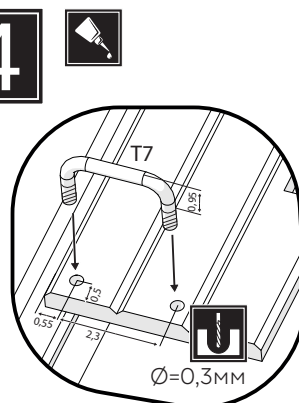

8

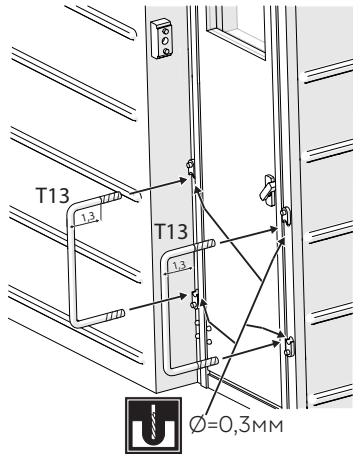

9

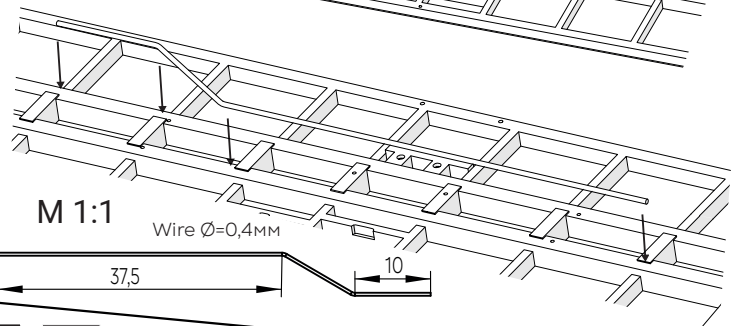

10

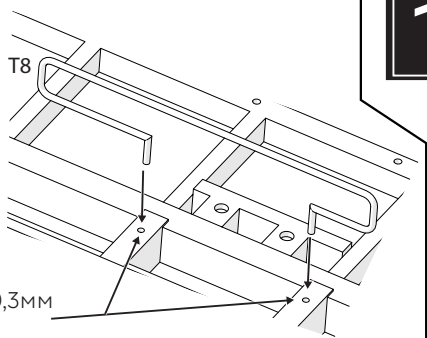

11

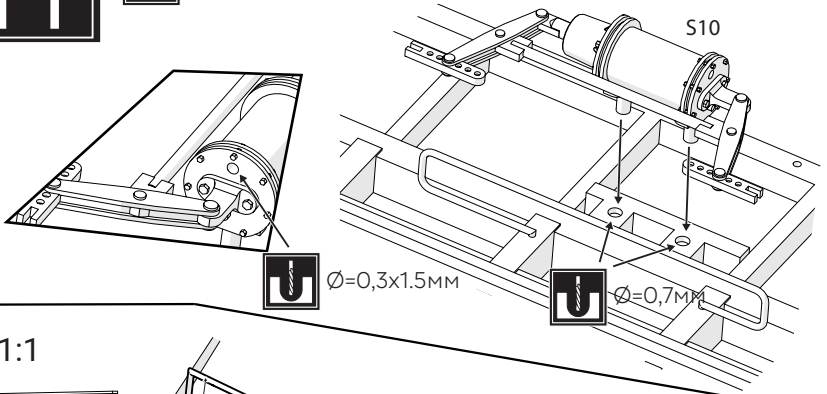

12

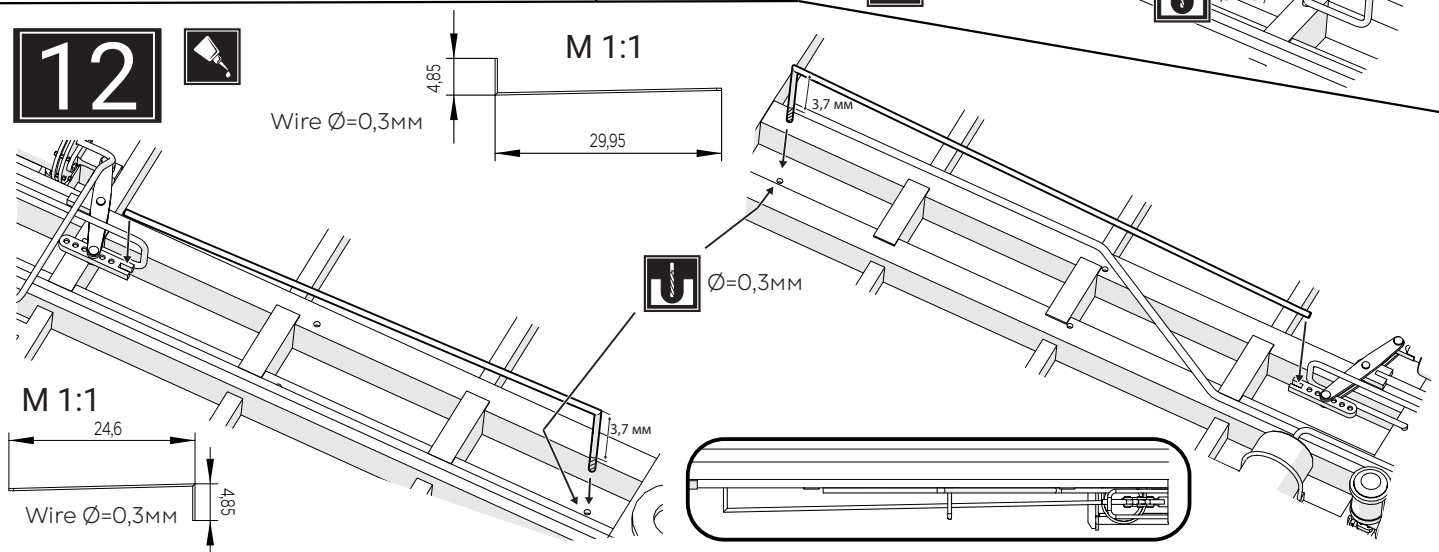

13

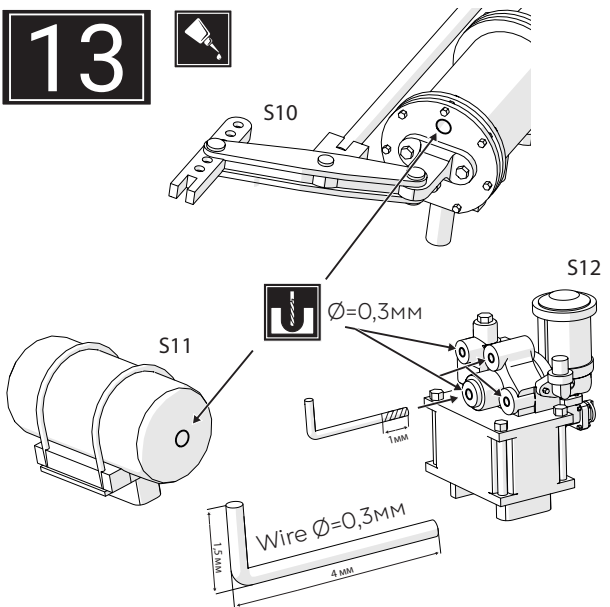

14

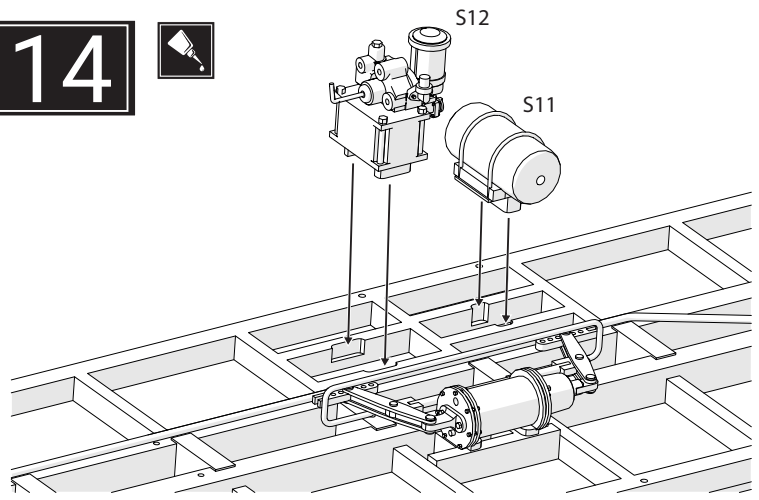



# 22

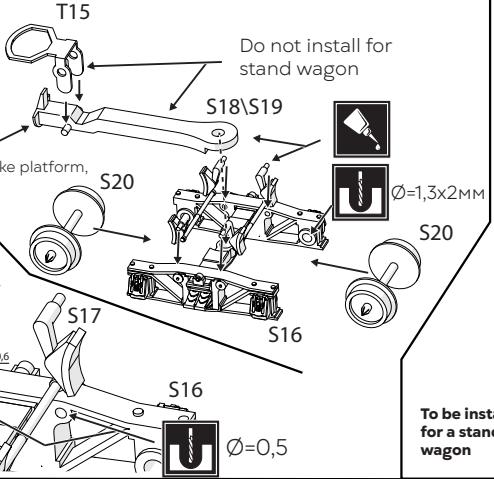

# 23

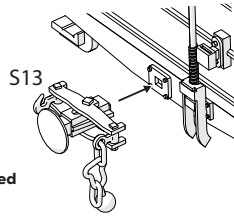

To be installed for a stand wagon

# 24

